



Ihr Gerät funktioniert nicht ordentlich? Dann bitte die Bedienungsanleitung noch einmal genau durchlesen.

Ist es tatsächlich defekt, senden Sie es bitte an:

PROXXON Zentralservice
D-54518 Niersbach

PROXXON Zentralservice
A-4224 Wartberg/Aist

Wir reagieren prompt und zuverlässig! Über diese Adresse können Sie auch alle erforderlichen Ersatzteile bestellen.

Wichtig:

Eine kurze Fehlerbeschreibung hilft uns, noch schneller zu reagieren. Bei Rücksendungen innerhalb der Garantiezeit bitte Kaufbeleg beifügen.

Bitte senden Sie das Gerät in der Originalverpackung zurück!
So vermeiden Sie Beschädigungen beim Transport!

PR 708704711 J Art.-Nr. 68500-99

Änderungen im Sinne des technischen Fortschritts behalten wir uns vor.



MOTORHANDSTÜCK MHX (E)

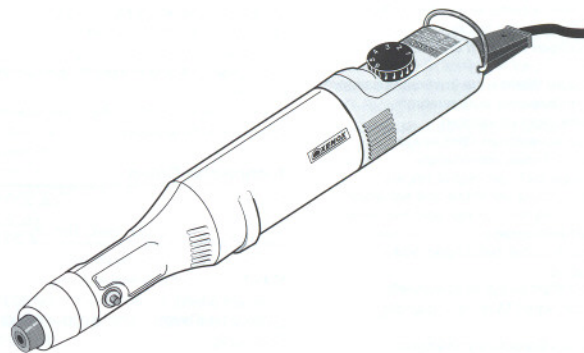

Manual

(D)

(GB)

(F)

(I)

(E)

(NL)

(DK)

(S)

(CZ)

(TR)

Fig. 1

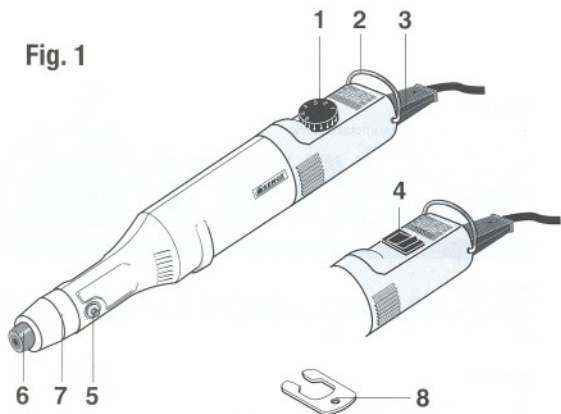

Fig. 2

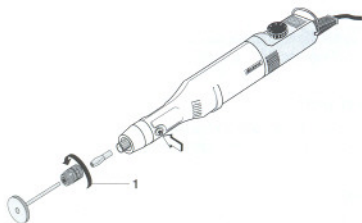
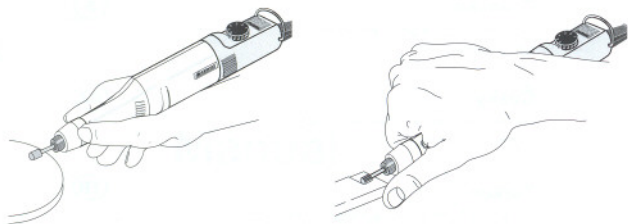

Fig. 3



Sehr geehrter Kunde!

Lesen Sie bitte vor der Benutzung des Gerätes sorgfältig die beigefügten Sicherheitsvorschriften und Bedienungshinweise.

Sicherheitsvorschriften

Achtung

- Lesen und beachten Sie nachfolgende Sicherheitsvorschriften sorgfältig, bevor Sie das Gerät benutzen. Damit verhindern Sie, dass Sie sich und andere verletzen.
- Unordnung im Arbeitsbereich vermeiden.
- Elektrowerkzeuge nicht im Regen, in feuchter Umgebung oder in der Nähe von brennbaren Flüssigkeiten oder Gasen benutzen.
- Körperberührung mit geerdeten Teilen, z. B. Rohren, Heizkörpern, Herden und Kühlschränken vermeiden.
- Kinder vom Arbeitsbereich fernhalten.
- Immer Schutzbrille tragen.
- Bei staubigen Arbeiten Schutzmaske tragen.
- Unbenutzte Werkzeuge in verschlossenem Raum kindersicher aufbewahren.
- Maschine nicht überlasten.
- Keine zu schwachen Werkzeuge für schwere Arbeiten verwenden.
- Werkzeuge nicht am Kabel tragen.
- Anschlusskabel vor Hitze und scharfen Kanten schützen und nur vom Fachmann auswechseln lassen.
- Werkstück sicher befestigen oder festspannen.
- Stumpfe Werkzeuge auswechseln.
- Nach der Arbeit Maschine gründlich reinigen.
- Bei Nichtgebrauch, vor Wartung, Werkzeugwechsel, oder Reparatur Netzstecker ziehen.
- Gerät vor der Benutzung auf Beschädigung überprüfen, defekte Teile auswechseln.
- Reparaturen der elektrischen Anlage nur vom Fachmann durchführen lassen.
- Nur Zubehör und Ersatzteile, die in dieser Anleitung oder vom Hersteller empfohlen werden, benutzen.

MOTORHANDSTÜCK

Gesamtansicht

Legende

1. EIN - AUS - Schalter mit Drehzahlregelungsfunktion (nur MHX/E)
2. Gerätebügel
3. Anschlusskabel
4. EIN- AUS-Schalter (nur MHX)
5. Arretierknopf
6. Überwurfmutter mit Stahlspannzangen
7. 20 mm Passung zur Aufnahme im Bohrstand
8. Futterschlüssel

Beschreibung der Maschine

Das XENOX Motorhandstück ist das ideale Gerät zum Schleifen, Fräsen, Reinigen, Polieren, Bürsten, Trennen und Gravieren. Für Zahntechniker, Tiermediziner, Maniküre, Pediküre, Optiker und Goldschmiede. Der durchzugkräftige Motor sorgt für ein gleichmäßiges Drehmoment. Hochwertige Stahlspannzangen sowie Qualitätskugellager sorgen für einwandfreie Laufruhe. Der Typ MHX/E verfügt über eine elektronische Drehzahlregelung

Technische Daten

Länge:	ca. 220 mm
Gewicht:	ca. 230 g
Spindelhalb:	ø 20 mm

Motor:

Drehzahl (MHX):	20 000/min
Drehzahl (MHX/E):	5 000 - 20 000/min
Spannung:	12 bis 18 V
Leistungsaufnahme:	ca. 40 W
Geräuschentwicklung:	≤ 70 dB (A)

Nur zum Gebrauch in trockenen Räumen



Gerät bitte nicht über den Hausmüll entsorgen!



Bedienung

Werkzeug einspannen, wechseln.

Achtung!

Vor dem Werkzeugwechsel Netzstecker ziehen. Arretierknopf (Pfeil Fig. 2) niemals drücken, solange das Gerät läuft.

1. Überwurfmutter **1** (Fig. 2) leicht drehen und dabei gleichzeitig den Arretierknopf drücken, bis dieser einrastet.
2. Spannzange öffnen und Einsatzwerkzeug wechseln.

Alle Einsatzwerkzeuge so kurz wie möglich einspannen. Lang herausstehende Schäfte verbiegen leicht und verursachen schlechten Rundlauf.

Anschluss des Gerätes

Nur Netzgeräte mit einer Mindestleistung von 1 A benutzen.

1. Verpolungssicheren Stecker in das Netzgerät stecken.

Bei Überlastung schalten die XENOX - Netzgeräte automatisch ab. Ziehen Sie den Netzstecker, und lassen Sie das Netzgerät einige Minuten abkühlen.

Arbeiten mit dem Gerät

Bitte denken Sie daran, dass die Einsatzwerkzeuge bei Auslieferung nicht sterilisiert sind. Vor dem Benutzen der Maschine daher Einsatzwerkzeuge desinfizieren und steril lagern.

Nicht ohne Schutzbrille arbeiten. Nicht mit beschädigten Schleifscheiben oder verbogenen Schäften arbeiten.

2. Gerät am Schalter **1** oder **4** (Fig. 1) einschalten und die der Arbeit entsprechende Drehzahl (nur MHX/E) am Knopf **1** einstellen.

Hinweis:

Nicht der hohe Anpressdruck sondern die richtige und gleichmäßige Drehzahl bringt hohe Schleifleistung.

**Kleine Fräser / Stifte = hohe Drehzahl,
Große Fräser / Stifte = niedrige Drehzahl.**

3. Fig. 3 zeigt zwei typische Handhaltungen für das XENOX Motorhandstück. Achten Sie beim Arbeiten auf einen festen Griff, um das rotierende Einsatzwerkzeug kontrolliert zu führen. Dabei die Lüftungsschlitze nicht verdecken.
4. Bei Überhitzung das Gerät ausschalten und einige Minuten abkühlen lassen.

Die elektronische Drehzahlregelung funktioniert nur beim Anschluss an nicht stabilisierten Netzgeräten (z. B. alle XENOX Netzgeräte). Bei einem Anschluss an eine Batterie läuft das Gerät nur mit max. Drehzahl.

EG-Konformitätserklärung

Wir erklären in alleiniger Verantwortung, dass dieses Produkt mit den folgenden EG-Richtlinien übereinstimmt:

EU-EMV-Richtlinie 89/336/EWG:

DIN EN 55014-1 / 09.2002
DIN EN 55014-2 / 08.2002
DIN EN 61000-3-2 / 12.2001
DIN EN 61000-3-3 / 05.2001

EU-Maschinenrichtlinie 98/37/EWG:

DIN EN 55144-1 / 11.1999

EU-Niederspannungsrichtlinie 73/23/EWG: 93/68/EWG:

DIN EN 61558-1 / 07.1998
DIN EN 61558-1 A1 / 11.1998
DIN EN 61588-2-6 / 07.1998

Datum: 26.08.04

Jörg Wagner

PROXXON S.A.
Geschäftsbereich Gerätesicherheit

Dear customer,

Please read the enclosed safety regulations and operating instructions carefully before using the unit.

Safety regulations

Attention!

Please read and apply the following safety regulations before using the machine, thereby protecting yourself and others.

- Keep the working area clean and tidy.
- Do not use electrical tools in rain, under wet conditions or in the vicinity of inflammable liquids or gases.
- Avoid contact with earthed parts such as pipes, radiators cookers and refrigerators.
- Keep children away from the working area.
- Always wear goggles.
- Wear a breathing mask under dusty working conditions.
- Store unused tools in a locked room out of the reach of children.
- Before starting to work check the machine for any obvious faults, replace damaged parts.
- Do not overload the machine.
- Do not use weak tools for heavy duty work.
- Do not carry the machine by the power cable.
- Protect the power cable against heat and sharp edges and only have it replaced by a specialist
- Fasten and clamp the workpiece securely.
- Replace blunt tools.
- Clean the machine thoroughly after use.
- Always disconnect the power cable if the machine is not in use, when changing tools or case of repairs.
- Inspect unit for damage before use replace defective parts.
- Repairs in the electric system should only be carried out by a specialist.
- Use only accessories and spare parts which are mentioned in these instructions or recommended by the manufacturer.

Motorised handtool

Overview

Legend

1. ON - OFF switch with speed control (MHX/E only)
2. Hook
3. Power cable
4. ON - OFF switch (MHX)
5. Locking pin
6. Spigot nut with steel clamping jaw
7. 20 mm fitting for mounting in drill stand
8. Chuck key

Description of machine

The XENOX motorised hand tool is the ideal device for milling, grinding, cleaning and engraving, cutting and engraving. For dentists, vets, manicurists, pedicurists, opticians and goldsmiths. The high-torque motor ensures an even delivery of torque. High quality steel clamping jaws ensure quiet operation. Type MHX/E is fitted with an electronic speed regulator.

Technical data

Length:	approx. 220 mm
Weight:	approx. 230 g
Spindle collar:	ø 20 mm

Motor:

Speed (MHX):	20 000 rpm
Speed (MHX/E):	5 000-20 000 rpm
Voltage:	12 to 18 V
Power consumption:	approx. 40 W
Noise level:	≤ 70 dB (A)

For use in dry environments only



Please do not dispose off the machine!



Operation

Clamping, changing tools

Attention!

Pull the mains plug out before changing tools.

Never press the locking pin (arrow Fig. 2) while the machine is running.

1. Turn the spigot nut **1** (Fig. 2) gently while pressing the locking pin until it engages.
2. Open the clamping jaw and change the tool.

Clamp all tools as short as possible. Shafts, which protrude too far will easily bend causing the machine to vibrate.

Power supply

Use only power supply units with a minimum power output of 1 A.

1. Insert the non-reversible plug into the power unit.

If overloaded, the XENOX power unit will switch off automatically. Pull the mains plug out and let the power unit cool down for a few minutes.

Working with the machine

Please note that the application tools are not sterilised when delivered. Disinfect the tools and store them in a sterile area before use. Do not work without wearing protective goggles. Do not work with damaged grinding discs or deformed shafts.

2. Switch the machine on **1** or **4** (Fig. 1) and set the correct speed (MHX/E only) with the button **1**.

Note:

Pressing hard does not achieve good results when grinding. Use the correct speed and maintain it.

Small tools pins = high speed

Big tools pins = low speed

3. Fig. 3 shows two typical methods for holding the XENOX motorised hand tool. When working, ensure that the tool is held firmly in order to guide the rotating application tool in a controlled manner without thereby blocking the ventilation slots.

4. If the unit overheats, switch it off and allow it to cool for a few minutes.

The electronic speed regulation works only with non-stabilized power units (e. g. all XENOX power units). If connected to a battery, the unit will only run at max. speed.

EC Declaration of Conformity

We claim sole liability for conformity of this product with the following EC guidelines:

EU EMC Guideline 89/336/EEC:

DIN EN 55014-1 / 09.2002
DIN EN 55014-2 / 08.2002
DIN EN 61000-3-2 / 12.2001
DIN EN 61000-3-3 / 05.2001

EU-Machine Guideline 98/37/EEC:

DIN EN 55144-1 / 11.1998

**EU-Low Voltage guideline 73/23/EEC:
93/68/EEC:**

DIN EN 61558-1 / 07.1998
DIN EN 61558-1 A1 / 11.1998
DIN EN 61588-2-6 / 07.1998

Date: 26.08.04

Jörg Wagner

PROXXON S.A.

Equipment Safety Department

F XENOX - OUTIL DE PRECISION MOTORISE

Chers clients,

Avant d'utiliser l'appareil, lisez attentivement les consignes de sécurité et les indications d'utilisation.

Consignes de sécurité

Attention !

Lisez attentivement et respectez les consignes de sécurité suivantes avant d'utiliser l'appareil. Vous éviterez ainsi des accidents.

- Évitez le désordre sur votre lieu de travail.
- N'utilisez pas d'appareils électriques sous la pluie, dans un milieu humide ou dans le voisinage de liquides ou de gaz inflammables.
- Évitez tout contact corporel avec des parties liées à la terre telles les tuyaux, les réfrigérateurs, le chauffage etc.
- Éloignez les enfants de votre lieu de travail.
- Portez toujours des lunettes de protection.
- En cas de travaux produisant de la poussière, portez toujours un masque.
- Gardez les appareils non utilisés dans une pièce fermée hors de portée des enfants.
- Ne soumettez pas vos appareils à de fortes tensions.
- N'utilisez pas des appareils trop faibles pour des tâches difficiles.
- Ne tenez pas vos appareils par le câble.
- Protégez le câble contre la chaleur et les objets tranchants et ne le faites remplacer que par un spécialiste.
- Fixez l'objet que vous traitez de façon sûre.
- Remplacez les outils émoussés.
- Nettoyez les appareils soigneusement après les avoir utilisés.
- En cas de non-utilisation, retirez le câble de la prise électrique avant tout entretien, tout changement d'outil ou toute réparation.
- Avant d'utiliser vos appareils, vérifiez que ceux-ci ne sont pas endommagés, remplacez les pièces défectueuses.
- Ne faites réparer les parties électriques que par un spécialiste.
- N'utilisez que les accessoires et les pièces de rechange recommandés dans ce manuel.

Outil de précision motorisé

Vue d'ensemble

Légende

1. Interrupteur avec bouton de réglage de la vitesse de rotation (MHX/E uniquement)
2. Etrier
3. Cordon d'alimentation
4. Interrupteur (MHX uniquement)
5. Bouton d'arrêt
6. Ecrou d'accouplement avec pinces de serrage métalliques
7. Ajustement de 20 mm pour logement dans le support de perçage
8. Clé à mandrin

Description de l'appareil

L'outil de précision motorisé XENOX est l'appareil idéal pour percer, affûter, polir, brosser, dérouiller, graver, ciseler et découper.

Il se prête bien aux besoins des prothésistes dentaires, vétérinaires, manucures, pédicures, opticiens et joailliers.

De plus, cet appareil est doté d'un couple-moteur très performant et uniforme.

Les pinces de serrage métalliques et les roulements à billes de haute qualité permettent un fonctionnement silencieux et sans accroc.

Le modèle MHX/E possède un réglage électronique de vitesse de rotation.

Caractéristiques techniques

Longueur :	env. 220 mm
Poids :	env. 230 g
Diamètre de l'axe :	ø 20 mm

Moteur :

Vitesse (MHX) :	20 000/mn
Vitesse (MHX/E) :	5 000-20 000/mn
Tension :	12 à 18 V
Puissance :	env. 40 W
Niveau de bruit :	≤ 70 db (A)

Pour une utilisation dans un endroit sec uniquement



Ne pas jeter la machine avec les ordures ménagères!



Utilisation

Fixation, remplacement d'un outil

Attention !

Mettez l'appareil hors tension avant de remplacer un outil.

N'appuyez jamais sur le bouton d'arrêt (flèche Fig. 2) tant que l'appareil est en marche.

1. Tournez légèrement l'écrou d'accouplement 1 (Fig. 2) en appuyant sur le bouton d'arrêt, jusqu'à ce que celui-ci s'enclenche.
2. Ouvrez la pince de serrage et remplacez l'outil.

Enfoncez les outils aussi loin que possible dans la garniture. De longues tiges d'outils se tordent facilement et provoquent une mauvaise rotation.

Mise sous tension

N'utilisez que des transformateurs offrant une puissance minimale de 1 A.

1. Introduisez l'extrémité du cordon d'alimentation dans le transformateur.

En cas de surcharge de l'appareil, les transformateurs XENOX interrompent l'alimentation automatiquement. Mettez l'appareil hors tension et laissez le se refroidir quelques minutes.

La manipulation de l'appareil

Gardez à l'esprit que les outils sont livrés non stérilisés. Désinfectez-les et conservez-les dans un endroit stérile avant toute utilisation.

Ne travaillez jamais sans lunettes de protection.

Ne travaillez jamais avec des disques d'affûtage défectueux ou des outils tordus.

2. Mettez l'appareil en marche à l'aide de l'interrupteur 1 on 4 (Fig. 1) et réglez la vitesse de rotation selon le travail effectué à l'aide du bouton 1 (uniquement MHX/E).

Indication :

Ce n'est pas la pression de l'appareil contre l'objet à traiter qui apporte la puissance d'affûtage, mais plutôt la vitesse de rotation appropriée et constante.

Petite fraiseuse / tige = vitesse de rotation élevée

Grande fraiseuse / tige = vitesse de rotation basse

3. La Fig. 3 montre deux manières typiques de manipuler le XENOX outil de précision motorisé. Veillez, lors des travaux, à tenir l'outil fermement afin d'en contrôler l'élément rotatif. Ce faisant, ne pas couvrir les aérations.
4. En cas de surchauffe, éteignez l'appareil et laissez refroidir quelques minutes.

Le réglage électronique de la vitesse de rotation ne fonctionne que si l'appareil est connecté à un transformateur non stabilisé (par exemple les transformateurs XENOX). Si l'appareil est connecté à une batterie, il ne fonctionnera qu'à la vitesse maximale.

Déclaration de conformité CE

Nous déclarons sous notre propre responsabilité que ce produit correspond aux lignes directives CE suivantes:

Directive EU sur la compatibilité électromagnétique 89/336/CEE:

DIN EN 55014-1 / 09.2002
DIN EN 55014-2 / 08.2002
DIN EN 61000-3-2 / 12.2001
DIN EN 61000-3-3 / 05.2001

Directive EU sur les machines 98/37/CEE:

DIN EN 55144-1 / 11.1999

Directives EU en matière de basse tension

73/23/CEE et 93/68/CEE:
DIN EN 61558-1 / 07.1998
DIN EN 61558-1 A1 / 11.1998
DIN EN 61588-2-6 / 07.1998

Date: 26.08.04

Jörg Wagner
Proxxon S.A.

Domaine d'Activités Sécurité Appareils

Gentile cliente!

Legga attentamente le norme di sicurezza e le istruzioni per l'uso annesse prima di utilizzare l'apparecchio.

Norme di sicurezza**Attenzione!**

Prima di adoperare l'apparecchio, legga ed osservi accuratamente le seguenti norme di sicurezza. Con ciò Lei evita il rischio di gravi ferite.

- evitare il disordine nel settore operativo.
- non adoperare gli utensili elettrici sotto alla pioggia, in ambiente umido o in prossimità di liquidi infiammabili o di gas.
- evitare il contatto corporeo con parti collegate a terra, p. es. con tubi, caloriferi, fornelli o frigoriferi.
- tenere i bambini lontano dal settore operativo.
- indossare sempre gli occhiali di protezione.
- in presenza di polvere indossare la maschera di protezione.
- conservare gli utensili non adoperati in luogo chiuso, lontano dai bambini.
- non sottoporre la macchina a sovraccarico.
- non adoperare utensili troppo deboli per lavori molto pesanti.
- non trasportare gli utensili tenendoli sospesi ai cavi.
- proteggere il cavo d'allacciamento dal calore e da spigoli acuti; farlo sostituire soltanto da un tecnico specializzato.
- fissare sicuramente o serrare bene l'utensile.
- sostituire gli utensili smussati.
- al termine dei lavori pulire integralmente la macchina.
- quando l'apparecchio non viene adoperato, prima d'intraprendere lavori di manutenzione o di riparazione e prima della sostituzione di utensili, estrarre la spina della corrente.
- verificare l'apparecchio, prima dell'uso, su eventuali danni e sostituire le parti guaste.
- far eseguire le riparazioni dell'impianto elettrico soltanto da personale specializzato.
- adoperare soltanto accessori e parti di ricambio che siano stati consigliati sul presente manuale d'istruzioni o dal costruttore.

Fresa a mano

Vista generale**Leggenda**

1. Interruttore con manopola di regolazione del numero di giri (soltanto MHX/E)
2. Impugnatura dell'apparecchio
3. Cavo d'allacciamento
4. Interruttore (solo MHX)
5. Pulsante di fermo
6. Mandrino zigrinato con pinze d'acciaio
7. Passo di 20 mm per alloggiamento nella colonna del trapano.
8. Chiave per mandrino

Descrizione dell'apparecchio

Il trapano-fresatrice XENOX è l'apparecchio ideale per la trapanazione di precisione, per fresare, smerigliare, lucidare, spazzolare, per grattare la ruggine, per incidere, cesselare e per tagliare.

Per dentisti, veterinari, manicure, pedicure, ottici e orefici.

Il motore a forza di taglio massima provvede ad una coppia costante.

Pinze di acciaio come anche cuscinetti a sfere di alta qualità provvedono ad una perfetta silenziosità di funzionamento.

L'apparecchio possiede una regolazione del numero di giri elettronica.

Il tipo MHX/E possiede una regolazione elettronica del numero di giri.

Dati tecnici

Lunghezza:	circa 220 mm
Peso:	circa 230 g
Collo del mandrino:	ø 20 mm

Motore:

Numero di giri (MHX):	20.000/min
Numero di giri (MHX/E):	5.000-20.000/min
Tensione:	12-18 V
Potenza assorbita:	circa 40 W
Emissione sonora:	≤ 70 db (A)

Uso consentito solo in ambienti asciutti

Alla fine della vita dell'utensile non gettarlo nella spazzatura normale bensì nella apposita raccolta differenziata!

**Manovra**

Inserimento e sostituzione dell'utensile

Attenzione!

Prima di procedere alla sostituzione dell'utensile estrarre la spina.
Non premere mai il pulsante di fermo (freccia, Fig. 2) fintanto che l'apparecchio è in funzione.

1. Ruotare leggermente il manicotto zigrinato **1** (Fig. 2) premendo contemporaneamente il pulsante di fermo, fino a che questo si sia incastrato.
2. Aprire la pinza e sostituire l'utensile.

Inserire tutti gli utensili quanto più profondamente possibile. Gambi molto sporgenti possono piegarsi molto facilmente e provocano una cattiva rotazione.

Allacciamento dell'apparecchio

Adoperare soltanto alimentatori con una potenza minima di 1 A.

1. Inserire la spina a polarità obbligata nell'alimentatore.

In caso di sovraccarico gli alimentatori XENOX vengono disinseriti automaticamente. Estragga la spina e lasci raffreddare l'alimentatore per alcuni minuti.

Uso dell'apparecchio

Tener conto del fatto che gli utensili non sono sterilizzati quando vengono forniti.
Prima di usare la macchina disinfettare gli utensili e conservarli in modo sterile.
Non lavorare senza occhiali di protezione.
Non lavorare con mole danneggiate o con gambi storti.

2. Inserire l'apparecchio mediante l'interruttore **1** o **4** (Fig. 1) e regolare il numero di giri corrispondente a lavoro (solo MHX/E) sulla manopola **1**.

Avviso:

Un'alta prestazione di molatura non viene ottenuta mediante la forte pressione bensì dal giusto ed uniforme numero di giri.

Frese piccole / punte sottili = alto numero di giri

frese grandi / punte doppie = basso numero di giri.

3. La Fig. 3 mostra due tipici modi di impugnare il XENOX. Mentre si lavora osservare una impugnatura stabile per guidare in modo controllato l'utensile rotante applicato. Non coprire le fessure di ventilazione.
4. In caso di surriscaldamento spegnere l'apparecchio e farlo raffreddare alcuni minuti.

La regolazione elettronica del numero di giri funziona soltanto con l'allacciamento ad alimentatori non stabilizzati (p. es. tutti gli alimentatori XENOX). Nel caso di un allacciamento ad una batteria, l'apparecchio funziona soltanto al massimo numero di giri.

Dichiarazione di conformità CE

Noi dichiariamo sotto la nostra propria responsabilità che questo prodotto è conforme alle seguenti direttive CE:

Direttiva EU CEM 89/336/CEE:

DIN EN 55014-1 / 09.2002
DIN EN 55014-2 / 08.2002
DIN EN 61000-3-2 / 12.2001
DIN EN 61000-3-3 / 05.2001

Direttiva EU relativa ai macchinari

98/37/CEE:
DIN EN 55144-1 / 11.1999

Direttiva EU relativa alla bassa tensione

73/23/CEE e 93/68/CEE:
DIN EN 61558-1 / 07.1998
DIN EN 61558-1 A1 / 11.1998
DIN EN 61588-2-6 / 07.1998

Data: 26.08.04

Jörg Wagner

PROXXON S.A.

Campo di attività - sicurezza degli e apparecchi

¡Estimado cliente!

Antes de utilizar el aparato, lea atentamente las normas de seguridad adjuntas y las instrucciones de manejo.

Normas de seguridad**Atención**

Lea y observe atentamente las siguientes normas de seguridad antes de utilizar el aparato, así evitará que usted u otras personas resulten dañadas.

- Evitar el desorden en el lugar de trabajo.
- No utilizar herramientas eléctricas con lluvia, en ambientes húmedos o cera de líquidos o gases inflamables.
- Evitar el contacto con elementos que tengan toma de tierra, por ejemplo, tubos, aparatos de calefacción, cocinas y frigoríficos.
- Mantener a los niños alejados del lugar de trabajo.
- Llevar siempre gafas protectoras.
- Llevar mascarilla en trabajos que produzcan polvo.
- Guardar las herramientas en un lugar cerrado fuera del alcance de los niños.
- No sobrecargar la máquina.
- No utilizar herramientas delicadas para trabajos que requieran herramientas fuertes.
- No coger las herramientas por el cable.
- Proteger el cable de conexión del calor y de cantos duros, y en caso de tener que cambiarlo, sólo lo podrá hacer un especialista.
- Fijar o tensar bien la pieza de trabajo.
- Cambiar las herramientas desgastadas.
- Limpiar a fondo la máquina después de usarla.
- Desenchufar la máquina si no se utiliza y antes de realizar trabajos de mantenimiento o de reparación y cambio de piezas accesorias.
- Revisar el aparato antes de su uso por si hubiera daños; en caso afirmativo cambiar las piezas.
- Las reparaciones del sistema eléctrico deberá realizarlas un técnico.
- Utilizar sólo los accesorios y piezas de repuesto que recomiendan las instrucciones o el fabricante.

MICROMOTOR**Vista general****Legenda**

1. Interruptor de ENCENDIDO y APAGADO con función de regulación del número de revoluciones (sólo MHX/E)
2. Estribo del aparato
3. Cable de conexión
4. Interruptor de ENCENDIDO y APAGADO (sólo MHX)
5. Botón de detención
6. Tuerca de unión con pinza americana de acero
7. Ajuste de 20 mm para la sujeción en el soporte de adaptación
8. Llave

Descripción de la máquina

El micromotor XENOX es el aparato ideal para esmerilar, fresar, limpiar, pulir, cepillar, separar y grabar.

Indicado para mecánicos dentistas, veterinarios, manicuras, pedicuras, ópticos y joyeros. El motor de fuerte arrastre hace que haya un momento de giro uniforme.

Las pinzas americanas de acero de alta calidad, así como la calidad del cojinete de bolas aseguran una tranquilidad de marcha impecable.

El tipo MHX/E posee regulación electrónica del número de revoluciones.

Datos técnicos

Longitud:	aprox. 220 mm
Peso:	aprox. 230 g
Cuello del husillo:	ø 20 mm

Motor:

Número de revol. (MHX):	20.000/min
Número de revol. (MHX/E):	5.000-20.000/min
Voltaje:	12 a 18 V
Absorción de potencia:	aprox. 40 W
Nivel de ruido:	≤ 70 decibelios (A)

Sólo para utilización en recintos secos



Por favor no deshacerse de esta máquina arrojándola a la basura!

**Manejo**

Conexión y cambio de piezas accesorias

¡Atención!

Desenchufar antes de cambiar de herramienta.

No pulsar nunca el botón de detención (flecha Fig. 2) mientras el aparato esté en funcionamiento.

1. Girar ligeramente la tuerca de unión **1** (Fig. 2) y pulsar al mismo tiempo el botón de detención hasta que ésta quede encajada.
2. Abrir la pinza americana y cambiar la pieza accesorias.

Sujetar las piezas accesorias de modo que sobresalgan lo menos posible. Si sobresalen se deforman fácilmente, ocasionando una mala marcha concéntrica.

Conexión del aparato

Utilizar sólo alimentadores con una potencia mínima de 1 A.

1. Enchufar al alimentador el enchufe de polos conmutables.

Los alimentadores XENOX se apagan automáticamente si hay sobrecarga.

Desenchufe el alimentador y déjelo enfriar durante unos minutos.

Trabajos con el aparato

Tenga en cuenta que las piezas accesorias se suministran sin esterilizar. Por tanto, antes de utilizar la máquina desinfecte las piezas accesorias y guárdelas una vez esterilizadas. No trabaje sin gafas protectoras. No trabaje con muelas de esmerilar dañadas o con piezas deformadas.

2. Encender el aparato pulsando el interruptor **1** ó **4** (Fig. 1) y ajustar, dependiendo de cada trabajo, el número de revoluciones (sólo MHX/E) con ayuda del botón **1**.

Advertencia:

Tenga en cuenta que conseguirá un mayor rendimiento de esmerilado seleccionando el

número de revoluciones apropiado, y no lo conseguirá por ejercer una presión excesiva.

Fresas pequeñas / clavija = número de revoluciones alto.

Fresas grandes / clavija = número de revoluciones bajo.

3. La Fig. 3 muestra dos formas típicas de agarrar el micromotor XENOX. Procure siempre, sin tapar las ranuras de ventilación, sujetar firmemente el aparato para dirigir de forma controlada las piezas accesorias que en ese momento están en movimiento giratorio.

4. En caso de sobrecalentamiento desconecte el aparato y déjelo enfriar durante unos minutos.

La regulación electrónica del número de revoluciones sólo funciona con alimentadores no estabilizados (por ejemplo, todos los alimentadores XENOX). Si se conecta a una batería, el aparato funciona sólo a un número de revoluciones máximo.

Declaración de conformidad de la UE

Declaramos, bajo nuestra responsabilidad, que este producto cumple las directrices CE siguientes:

Directriz EU-EMV 89/336/EWG:

DIN EN 55014-1 / 09.2002

DIN EN 55014-2 / 08.2002

DIN EN 61000-3-2 / 12.2001

DIN EN 61000-3-3 / 05.2001

Directriz de máquinas EU 98/37/EWG:

DIN EN 55144-1 / 11.1999

Directriz de baja tensión EU 73/23/EWG y 93/68/EWG:

DIN EN 61558-1 / 07.1998

DIN EN 61558-1 A1 / 11.1998

DIN EN 61588-2-6 / 07.1998

Fecha: 26.08.04

Jörg Wagner

PROXXON S.A.

Área comercial Seguridad de Aparatos

Geachte klant,

Lees a.u.b. zorgvuldig de bijgevoegde veiligheidsvoorschriften en de gebruiksaanwijzing door alvorens dit apparaat te gebruiken.

Veiligheidsvoorschriften

Let op

- Lees op voordat u dit apparaat gaat gebruiken de onderstaande veiligheidsvoorschriften zorgvuldig door en volg deze. Hiermee voorkomt u dat u zichzelf en anderen letsel toebrengt.
- Voorkom wanorde op uw werkplek.
- Gebruik elektrische apparaten niet in de regen, in een vochtige omgeving of in de nabijheid van brandbare vloeistoffen of gassen.
- Voorkom lichamelijk contact met geaarde delen van bijv. leidingen, radiatoren, fornuizen en koelkasten.
- Houd kinderen bij de werkplaats vandaan.
- Draag altijd een veiligheidsbril.
- Draag een stofmasker bij stoffige werkzaamheden.
- Bewaar ongebruikt gereedschap in een afgesloten ruimte buiten het bereik van kinderen.
- Zorg ervoor dat de machine niet wordt overbelast.
- Gebruik geen licht gereedschap voor zware werkzaamheden.
- Draag de machine nooit aan de kabel.
- Bescherm de kabel tegen hitte en tegen scherpe randen en laat de kabel alleen door een vakman vervangen.
- Bevestig het gereedschap of span het vast.
- Vervang stomp gereedschap.
- Maak de machine na het werk grondig schoon.
- Haal de stekker uit het stopcontact wanneer de machine niet wordt gebruikt voor onderhoud, het vervangen van gereedschap of voor reparaties.
- Controleer de machine voor gebruik op beschadigingen en vervang defecte onderdelen.
- Laat reparaties aan elektrische onderdelen alleen uitvoeren door een vakman.
- Gebruik alleen accessoires en reserveonderdelen die in deze handleiding of door de fabrikant worden aanbevolen.

Handmotor

Totaal aanzicht

Legende

1. Aan/uit-schakelaar met toerentalregelfunctie (alleen MXH/E)
2. Ophangbeugel
3. Stroomkabel
4. Aan/uit-schakelaar (alleen MHX)
5. Vergrendelknop
6. Wartelmoer met stalen spantangen
7. 20 mm passing voor bevestiging in boorstandaard
8. Boorkopsleutel

Beschrijving van de machine

De XENOX-handmotor is het ideale apparaat om te schuren, frezen, schoonmaken, polijsten, borstelen, spijten en te graveren. Voor tandtechnici, dierenartsen, hand- en voethygiënistes, opticiens en edelsmeden. De krachtige motor zorgt voor een gelijkmatig koppel. Spantangen van hoogwaardig staal evenals kwaliteitskogellagers staan garant voor een onberispelijke, trillingsvrije werking van de motor. Het model MXH/E beschikt over een elektronische toerentalregeling.

Technische gegevens

Langte:	ca. 220 mm
Gewicht:	ca. 230 g
Boorspil:	ø 20 mm

Motor:

Toerental (MHX):	20 000/min
Toerental (MXH/E):	5 000–20 000/min
Spanning:	12 tot 18 V
Opname vermogen:	ca. 40 W
Geluidsniveau:	≤ 70 dB (A)

Alleen voor toepassing in droge ruimtes

Gelieve niet met het Huisvuil mee te geven.



Bediening

Vervangen en inspannen van gereedschap

Let op!

Voor het vervangen van gereedschap stekker uit het stopcontact halen. Vergrendelknop (pijl Fig. 2) nooit indrukken zolang de machine nog draait.

1. Wartelmoer **1** (Fig. 2) iets draaien en tegelijkertijd de vergrendelknop indrukken tot deze inklikt.
2. Spantang openen en gereedschap vervangen.

Al het gereedschap dat wordt gebruikt zo kort mogelijk inspannen. Lange stelen kunnen gemakkelijk buigen en kunnen slecht rondraaien.

Aansluiten van het apparaat

Alleen transformatoren met een minimumcapaciteit van 1 A gebruiken.

1. Stekker met ompoolbeveiliging in de transformator steken.

Bij overbelasting schakelt de XENOX-transformator automatisch uit. Haal de stekker uit het stopcontact en laat het apparaat enkele minuten afkoelen.

Werken met het apparaat

Denkt u er a.u.b. wel aan dat het gereedschap bij aflevering niet gesteriliseerd is. Voor het gebruik van het apparaat daarom gereedschap desinfecteren en steriel opbergen. Nooit zonder veiligheidsbril werken. Nooit met versleten schuurschijven of gereedschap met verborgen stelen werken.

2. Het apparaat met schakelaar **1** of **4** (Fig. 1) aanzetten en met knop **1** het toerental (alleen MXH/E) instellen dat geschikt is voor de werkzaamheden.

Aanwijzing:

Het is niet de te hoge drukkracht die een goed schuurresultaat geeft, maar de juiste en gelijkmatige snelheid.

Kleine frezen / pennen = hoog toerental, Grote frezen / pennen = laag toerental.

3. In Fig. 3 zijn twee karakteristieke werkhoudingen afgebeeld voor de XENOX-handmotor. Let u bij de werkzaamheden vooral op een vaste grip om het rond-draaiende gereedschap gecontroleerd te kunnen sturen. Hierbij de ventilatiesleuven niet afdekken.
4. Bij oververhitting het apparaat uitschakelen en enkele minuten laten afkoelen. De elektronische toerentalregeling werkt alleen wanneer het apparaat is aangesloten op nietgestabiliseerde transformatoren (bijv. Alle XENOX-transformatoren). Is het apparaat voorzien van een oplaadbare accu, dan draait de machine alleen met het maximale toerental.

EG-conformiteitsverklaring

Op eigen verantwoording verklaren wij dat dit product voldoet aan onderstaande EG-richtlijnen:

EU-EMC-richtlijn 89/336/EEG:

DIN EN 55014-1 / 09.2002
 DIN EN 55014-2 / 08.2002
 DIN EN 61000-3-2 / 12.2001
 DIN EN 61000-3-3 / 05.2001

EU-machinerichtlijn 98/37/EWG:

DIN EN 55144-1 / 11.1999

EU-laagspanningsrichtlijn 73/23/EWG en 93/68/EWG:

DIN EN 61558-1 / 07.1998
 DIN EN 61558-1 A1 / 11.1998
 DIN EN 61588-2-6 / 07.1998

Datum: 26.08.04

Jörg Wagner

PROXXON S.A.

Afdeling „Veiligheid van apparaten“

Læs venligst vedlagte sikkerhedsforskrifter og betjeningsvejledning omhyggeligt igennem, inden De tager udstyret i brug.

Sikkerhedsforskrifter

Vigtigt

Læs og overhold omhyggeligt efterfølgende sikkerhedsforskrifter, inden De benytter udstyret. Dermed forhindrer De, at De skader Dem selv eller andre.

- Undgå uorden på arbejdsstedet.
- Benyt ikke elektroværktøjer i regn, i fugtige omgivelser eller i nærheden af brændbare væsker eller gasser.
- Undgå kropskontakt med jordede dele, f.eks. rør, radiatorer, ovne eller køleskabe.
- Hold børn væk fra arbejdsstedet.
- Brug altid beskyttelsesbriller.
- Benyt beskyttelsesmaske ved støvet arbejde.
- Opbevar ubenyttede værktøjer børnesikkert i aflåst rum.
- Overbelast ikke maskinen.
- Anvend ikke for svage værktøjer til krævende arbejder.
- Bær ikke værktøjer i kablet.
- Beskyt tilslutningskablet mod varme og skarpe kanter, og lad det reparere af en fagmand.
- Arbejdsstykker skal befæstes eller fastspændes sikkert.
- Sløve værktøjer skal udskiftes.
- Rengør maskinen grundigt efter arbejdet.
- Træk netstikket ud, hvis maskinen ikke bruges, hvis den skal vedligeholdes eller repareres eller værktøjer skal skiftes.
- Kontrollér udstyret for beskadigelser, før det benyttes. Udskift defekte dele.
- Reparation af det elektriske udstyr bør kun udføres af en fagmand.
- Benyt kun tilbehør og reservedele, som anbefales i denne vejledning eller af en producent.

Motorhåndværktøj

Oversigt

Signaturforklaring

1. TÆND-SLUK-kontakt med omdrejningsregulator-funktion (kun MHX/E)
2. Udstyrsbøjle
3. Tilslutningskabel
4. TÆND-SLUK-kontakt (kun MHX)
5. Holdeknap
6. Omløbermøtrik med stålspændetang
7. 20 mm pasning til optagelse i borstating.
8. Patronnøgle

Beskrivelse af maskine

XENOX-motorhåndværktøj er det ideelle udstyr til slibning, fræsning, rengøring, polering, børstning, adskillelse og gravering. For tandteknikere, dyrlæger, til hånd- og fodplejere, optikere og guldsmede. Den kraftige motor sørger for et regelmæssigt omdrejningsmoment i hastighedsområdet 5.000 til 20.000/min. Høj kvalitet i spændetang og kuglelejer sikrer gangro. Udstyret er forsynet med elektronisk omdrejningsregulering. Type MHX/E har elektronisk omdrejningsregulering.

Tekniske data

Længde:	ca. 220 mm
Vægt:	ca. 230 g
Spindelhals:	ø 20 mm

Motor:

Omdrejningstal (MHX):	20 000/min
Omdrejningstal (MHX/E):	5 000 til 20 000/min
Spænding:	12 til 18 V
Effektforbrug:	ca. 40 W
Støj:	≤ 70 dB (A)

Må kun benyttes i tørre rum

Apparatet må ikke bortskaffes i den daglige renovation!



Betjening

Opspænding/udskiftning af værktøj

Vigtigt!

Udtræk netstik for udskiftning af værktøj. Indtryk aldrig låseknop (pil Fig. 2), mens apparatet er i drift.

1. Drej omløbermøtrik **1** (Fig. 2) let, og tryk samtidigt på låseknop, indtil denne går i hak.
2. Åbn spændetang, og udskift indsatsværktøj.

Alle indsatsværktøjer skal spændes så langt som muligt ind. Skafter, der rager langt ud, bøjer let og forårsager dårligt omløb.

Tilslutning af udstyret

Benyt kun lysnetadapter med en mindsteydelse på 1 A.

1. Indstik polombytningsikkert stik i lysnetadapter.

Ved overbelastning kobler XENOX-lysnetadapter automatisk fra. Træk netstikket ud, og lad adapteren afkøle nogle minutter.

Arbejde med udstyret

Vær opmærksom på, at indsatsværktøjerne ikke er steriliserede ved levering. For benyttelse af maskinen skal indsatsværktøjer desinficeres og lagres steril. Arbejd ikke uden beskyttelsesbriller. Arbejd ikke med beskadigede slibesliver eller bøjedede skafter.

2. Tænd udstyret på kontakt **1** eller **4** (Fig. 1). Indstil omdrejningstallet til arbejdet på knap **1** (kun MHX/E).

Bemærk:

Der opnås ikke høj ydelse ved højt presstryk – anvend i stedet rigtigt og regelmæssigt omdrejningstal.

Lille fræser / stift = højt omdrejningstal
Stor fræser / stift = lavt omdrejningstal

3. Fig. 3 viser to typiske håndstillinger for XENOX-motorhåndværktøj. Sørg for fast greb for at sikre en kontrolleret føring af det roterende indsatsværktøj. Tildæk ikke luftåbninger.
4. Ved overophedning skal udstyret slukkes og afkøles nogle minutter.

Den elektroniske omdrejningsregulering fungerer kun ved tilslutning til ikke stabiliserede lysnetadapters (f.eks. alle XENOX-lysnetadapters). Ved tilslutning til batteri kører udstyret kun ved maks. omdrejningstal.

EU-konformitetserklæring

Vi erklærer som eneansvarlige, at dette produkt er i overensstemmelse med følgende EU-bekendtgørelser:

EU-EMV-direktiv 89/336/EOF:
DIN EN 55014-1 / 09.2002
DIN EN 55014-2 / 08.2002
DIN EN 61000-3-2 / 12.2001
DIN EN 61000-3-3 / 05.2001

EU-maskindirektiv 98/37/EOF:
DIN EN 55144-1 / 11.1999

EU-lavspændingsdirektiv 73/23/EOF og 93/68/EOF:
DIN EN 61558-1 / 07.1998
DIN EN 61558-1 A1 / 11.1998
DIN EN 61588-2-6 / 07.1998

Dato: 26.08.04

Jörg Wagner
PROXXON S.A.
Afdeling for maskinsikkerhed

Ärade kund!

Läs de bifogade säkerhetsföreskrifterna och bruksanvisningarna noggrant innan ni använder apparaten.

Säkerhetsföreskrifter

Läs och beakta följande säkerhetsföreskrifter innan ni använder apparaten. Därigenom förhindrar ni att ni själv och andra skadas.

- Undvik oordning i arbetsområdet.
- Använd inte elektiska apparater i regn, fuktig omgivning eller i närheten av brännbara vätskor eller gaser.
- Undvik kroppslig beröring av jordade föremål t.ex. rör, värmelement, spisar och kylskåp.
- Håll barn borta från arbetsområdet.
- Använd alltid skyddsglasögon
- Använd skyddsmask vid dammiga arbeten.
- Förvara verktyg som inte används barnsäkert i ett låst utrymme.
- Överbelasta inte maskinen.
- Använd inte för svaga verktyg för större arbeten.
- Bär inte verktyg i kabeln.
- Skydda anslutningskabel mot värme och skarpa kanter och låt en fackman byta ut dem.
- Sätt eller spänn fast arbetsstycken säkert.
- Byt ut slöda verktyg.
- Rengör maskinen grundligt efter användning.
- Dra ut nätkontakten när maskinen inte är i bruk, vid underhåll, verktygsbyte eller reparation.
- Kontrollera maskinen för skador och byt ut defekta delar innan maskinen används.
- Låt bara en fackman utföra reparationer på den elektriska anläggningen.
- Använd bara tillbehör och reservdelar som rekommenderas i denna handledning eller av tillverkaren.

Handslipmaskin

Totalty

Teckenförklaring

1. PÅ - AV- kontakt med varvtalsregleringsfunktion (bara MHX/E)
2. Maskinbygel
3. Anslutningskabel
4. PÅ - AV-kontakt (bara MHX)
5. Spärknapp
6. Överfallsmutter med stålspännhylsa
7. 20 mm passning för montering i borrstakt
8. Chucknyckel

Beskrivning av maskinen

XENOX handslipmaskin är den ideala maskinen för slipning, fräsning, rengöring, polering, borstning, delning och gravering. För tandtekniker, veterinärer, manikyrister, pedikyrister, optiker och guldsmeder. Den dragstarka motorn sörjer för ett likformigt vridmoment i varvtalsområdet från 5000 till 20000 v/min. Högvärdiga stålspännhylsor och kvalitetskulager sörjer för lugn gång.

Maskinen har elektronisk varvtalsreglering. Typ MHX/E har elektronisk varvtalsreglering.

Tekniska data

Längd:	ca. 220 mm
Vikt:	ca. 230 g
Spindelhals:	ø 20 mm

Motor:

Varvtal (MHX):	20 000/min
Varvtal (MHX/E):	5000 till 20 000/min
Spänning:	12 till 18 V
Effektförbrukning:	ca. 40 W
Ljudutveckling:	≤ 70 dB (A)

Får bara användas i torra utrymmen



Förbrukade och trasiga maskiner får inte slängas som avfall, utan de ska lämnas för återvinning.



Betjäning

Spänna fast eller byta verktyg

Varning!

Dra ut nätkontakten före verktygsbyte. Tryck aldrig på spärknappen (pil Fig. 2) när maskinen går.

1. Vrid lätt på överfallsmuttern **1** (Fig. 2) och tryck samtidigt på spärknappen tills den spärrar.
2. Öppna spännhylsan och byt verktyg.

Spänn in alla insatsverktyg så kort som möjligt. Långa utstickande skaft böjs lätt och orsakar orund rotation.

Anslutning av maskinen

Använd bara nätapparater med en minimumeffekt på 1 A.

1. Sätt i förpolningssäker kontakt i nätapparatens.

Vid överbelastning kopplas XENOX - nätapparater automatiskt ur. Dra ur nätkontakten och låt nätapparaten svalna under några minuter.

Arbeten med maskinen

Tänk på att insatsvertygen inte är steriliserade vid leveransen. Desinficera därför insatsvertygen före användning av maskinen och förvara dem sterilt.

Arbeta inte utan skyddsglasögon.

Arbeta inte med skadade slipskivor eller böjda skaft.

2. Koppla in maskinen med kontakt **1** eller **4** (Fig. 1) och ställ in för arbetet lämpligt varvtal (bara MHX/E) med knapp **1**.

Anvisning:

Rätt och jämnt varvtal, inte högt tryck mot arbetsstycket, ger högsta slipeffekt.

Liten fräs / stift = högt varvtal.

Stor fräs / stift = lägre varvtal.

3. Fig. 3 visar två typiska sätt att hålla XENOX handslipmaskin. Håll tillräckligt hårt i maskinen för att kunna kontrollera det roterande insatsvertyget. Täck därvid inte över ventilationsölsitsarna.

4. Koppla ur och låt maskinen svalna några minuter vid överhettning.

Den elektroniska varvtalsregleringen fungerar bara vid anslutning till icke stabiliserade nätapparater (t.ex. alla XENOX - nätapparater). Vid anslutning till ett batteri går maskinen bara med högsta varvtal.

EG-försäkran om överensstämmelse

Vi försäkras med ensamt ansvar att denna produkt överensstämmer med följande EG-riktlinjer:

EU-EMV-riktlinje 89/336/EGW:

DIN EN 55014-1 / 09.2002
DIN EN 55014-2 / 08.2002
DIN EN 61000-3-2 / 12.2001
DIN EN 61000-3-3 / 05.2001

EU-maskinriktlinje 98/37/EGW:

DIN EN 55144-1 / 11.1999

EU-lågspänningsriktlinje 73/23/EGW och 93/68/EGW:

DIN EN 61558-1 / 07.1998
DIN EN 61558-1 A1 / 11.1998
DIN EN 61558-2-6 / 07.1998

Datum: 26.08.04

Jörg Wagner
PROXXON S.A.
Kompetensområdet apparatsäkerhet

Vážený zákazník,

přečtěte si, prosím, pozorně přiložené bezpečnostní předpisy a návod k obsluze ještě před použitím přístroje.

Bezpečnostní předpisy

Pozor!

Přečtěte si, pozorně a dodržujte následující bezpečnostní předpisy před použitím tohoto přístroje. Zabráníte svému zranění a zranění jiných.

- Udržujte pořádek na svém pracovním stole.
- Nepoužívejte elektrické nářadí v dešti, ve vlhkém prostředí nebo v blízkosti hořlavých kapalin a plynů.
- Vyvarujte se dotyku uzemněných částí, jako např. potrubí, topných radiátorů, sporáků a lednicěk.
- Nedovolte, aby se děti zdržovaly v blízkosti Vašeho pracovního stolu.
- Pracujte vždy s ochrannými brýlemi.
- V prašném prostředí pracujte s ochrannou maskou.
- Nepoužívané nářadí uschovejte před dětmi v uzamčeném prostoru.
- Nepřetěžujte přístroj.
- Pro těžkou práci nepoužívejte příliš slabé nářadí.
- Nenoste nářadí za síťovou šňůru.
- Chraňte síťovou šňůru před účinky tepla a neohýbejte ji přes ostré hrany. Výměnu síťové šňůry svěřte odborníkem.
- Obrobek bezpečně připevněte nebo pevně upněte.
- Vyměňte tupé nástroje.
- Po práci přístroj důkladně vyčistěte.
- Před údržbou přístroje, před výměnou nástroje a jeho opravou, nebo nepoužíváte-li přístroj, vždy vytáhněte síťovou šňůru ze zásuvky.
- Před použitím zkontrolujte, zda přístroj není poškozen a vadné díly vyměňte.
- Opravy elektrických zařízení nechte provádět pouze odborníky.
- Používejte pouze příslušenství a náhradní díly uvedené v tomto návodu nebo doporučené výrobcem.

- 20 -

Tužková vrtačka XENOX

Celkový pohled

Legenda

1. Vypínač ZAP - VYP s regulací otáček (pouze přístroj MHX/E)
2. Držák
3. Připojovací síťová šňůra
4. Vypínač ZAP - VYP (pouze přístroj MHX)
5. Aretační tlačítko
6. Přesuvná matice s ocelovou kleštinou
7. Licovaná část vřeteníku v délce 20 mm pro upnutí do stojanu vrtačky
8. Pouzdro

Popis přístroje

Tužková vrtačka XENOX je ideální přístroj pro broušení, frézování, čištění, leštění, kartáčování, fezání a gravírování.

Přístroj je vhodný pro zubní techniky, studenty veterinární medicíny, optiky, zlatníky, hodí se při manikúře či pedikúře.

Rovnoměrný točivý moment v rozsahu otáček od 5.000 do 20.000/min je zajištěn silným motorkem.

Vysoce kvalitní kleštiny a kvalitní ložiska zaručují bezvadný a klidný chod.

Přístroj má elektronickou regulaci otáček.

Typ MHX/E je vybaven elektronickou regulací otáček.

Technická data

Délka:	ca. 220 mm
Hmotnost:	ca. 230 g
Osazená část vřeteníku:	ø 20 mm

Motor:

Počet otáček (MHX):	20 000/min
Počet otáček (MHX/E):	5000 až 20 000/min
Napětí:	12 až 18 V
Výkon:	cca. 40 W
Hlučnost:	≤ 70 dB (A)

Jen pro použití v suchých místnostech 

Při likvidaci nevhazujte do domácího odpadu. 

Obsluha

Upnutí nástroje a jeho výměna.

Pozor!

Před výměnou nástroje vytáhněte síťovou šňůru ze zásuvky. Nikdy nestlačujte aretační tlačítko (na Fig. 2 označené šipkou) během činnosti přístroje.

1. Lehce otáčejte přesuvnou maticí **1** (Fig. 2) a současně stlačujte aretační tlačítko doku nezaskočí.
2. Uvolněte kleštinu a vyměňte nástroj.

Všechny nástrojové stopky upinejte tak, aby vyčnívaly co nejméně. Příliš vyčnívající nástroje se mírně prohýbají a způsobují nepravidelný chod přístroje.

Připojení přístroje

Používejte adaptéry s minimálním výkonem 1 A.

1. Pro připojení adaptéru použijte pouze vidlic s ochranou proti přepólování.

Při přetižení se síťové adaptéry XENOX automaticky odpojí. Vytáhněte síťovou šňůru ze zásuvky a nechte adaptér několik minut ochladit.

Práce s přístrojem

Nezapomeňte prosím, že dodávané nástrojové nástavce nejsou sterilní. Před použitím přístroje je tedy nutné nejdříve nástroje dezinfikovat a uložit ve sterilním prostředí. Nikdy nepracujte bez ochranných brýlí. Nikdy nepracujte s poškozenými brusnými kotouči nebo ohnutými nástrojovými stopkami.

2. Vypínačem **1** nebo **4** (Fig. 1) zapnete přístroj a knoflíkem **1** nastavte odpovídající otáčky (pouze MHX/E) pro danou práci.

Upozornění:

Vyššího brusného účinku dosáhnete použitím správných a rovnoměrných otáček a nikoli velkým tlakem na nástroj.

Malé frézy / stopky = vysoký počet otáček
Velké frézy / stopky = nízký počet otáček

3. Fig. 3 ukazuje dva typické způsoby držení tužkové vrtačky XENOX. Při práci držte přístroj pevně, abyste měli vedení rotujícího nástroje pod kontrolou. Nezakrývejte větrací otvory.
4. Při přehřátí přístroj vypněte a nechte několik minut ochladit.

Elektronická regulace otáček pracuje pouze při připojení na nestabilizovaný síťový adaptér (např. všechny XENOX síťové adaptéry). Připojen k baterii pracuje přístroj pouze s maximálním počtem otáček.

Prohlášení o shodnosti výroby podle směrnic EHS

Timto na vlastní odpovědnost prohlašujeme, že konstrukce výrobku splňuje následující směrnice EHS:

ES-EMV-Směrnice 89/336/EHS:

DIN EN 55014-1 / 09.2002
 DIN EN 55014-2 / 08.2002
 DIN EN 61000-3-2 / 12.2001
 DIN EN 61000-3-3 / 05.2001

ES-Směrnice pro konstrukci strojů 98/37/EHS:

DIN EN 55144-1 / 11.1999

ES-Směrnice pro nízká napětí 73/23/EHS: 93/68/EHS:

DIN EN 61558-1 / 07.1998
 DIN EN 61558-1 A1 / 11.1998
 DIN EN 61588-2-6 / 07.1998

Datum: 26.08.04



Jörg Wagner

PROXXON S.A.

Obchodní oblast bezpečnost přístrojů

Sayın Müşterimiz!

Makinayı kullanmaya başlamadan önce, lütfen beraberinde verilen emniyet talimatlarını ve kullanma talimatlarını dikkatle okuyun.

Emniyet talimatları

Dikkat

- Makinayı kullanmaya başlamadan önce aşağıda belirtilen emniyet talimatlarını dikkatle okuyun ve bunlara riayet edin. Böylece size, kendinize ve başkalarının yaralanmasını önlemiş olursunuz.
- Çalışma bölgesinde düzensizlikten kaçının (Çalışma bölgesiz daima düzenli olsun).
 - Elektrikli takımları yağmur altında, ıslak çevrelerde veya yanıcı sıvıların veya gazların yakınlarında kullanmayın.
 - Vücudunuzla topraklama yapılmış parçalara, örneğin: Borulara, kalorifer radyatörlerine, elektrikli fırınlarla ve buz dolaplarına, temas etmekten kaçınınız.
 - Çocukları, çalışma bölgesinden uzak tutun.
 - Daima koruyucu gözlük kullanın.
 - Tozlu işlerde koruyucu maske takın.
 - Kullanılmayan takımları, çocukların erişemeyeceği kilitli yerlerde muhafaza edin.
 - Makinayı aşırı yüklemeyin (zorlamayın).
 - Zayıf takımları, asla ağır işler için kullanmayın.
 - Takımları, kablodan tutarak taşımayın.
 - Bağlantı kablosunu aşırı sıcaklardan ve keskin köşelerden koruyun ve bunu sadece uzman elemanlara değiştirin.
 - Çalışacağınız parçayı emniyetli olarak sabitleştirin veya mengeneyle bağlayın.
 - Körlenem takımları değiştirin.
 - Çalışma bittikten sonra, makinayı iyice temizleyin.
 - Makinayı kullanmadığınız, bakım yaptığınız zamanlar ve takım değiştirme veya tamirat esnasında kablo fişini çekin.
 - Makinayı kullanmadan önce bir arızası olup olmadığını kontrol edin, arızalı parçaları değiştirin.
 - Elektrik donanımlarındaki arızaları sadece uzman elemanlara tamir ettirin.
 - Sadece bu kullanma kılavuzu içerisinde belirtilen veya üretici firma tarafından tavsiye edilen aksesuarları ve yedek parçaları kullanın.

EI Motoru

Genel Görünüm

İşaretlerin anlamı

1. Devir sayısı ayarlamaya fonksiyonlu AÇMA - KAPAMA - Şalteri (sadece MHX/E)
2. Makine aksısı
3. İletişim kablosu
4. AÇMA - KAPAMA - Şalteri (sadece MHX)
5. Sabitleme düğmesi
6. Çelik sıkma maşalı manşon
7. Matkap sehpasına bağlama boğazı-20 mm
8. Kovan (burc) anahtarı

Makinanın tanımı

XENOX EI Makinası, taşlama, frezeleme, temizleme, parlatma, fırçalama, keserek ayırma ve oyarak süsleme işleri için ideal bir makinedir. Diş teknisyenleri, veteriner hekimler, manikür, pedikür, gözlükçüler ve kuyumcular içindir. Çekme gücü yüksek motor sayesinde eşit tork gücü sağlar. Yüksek alaşımli çelik sıkma maşaları, aynı zamanda kaliteli rulmanları, kusursuz olarak sessiz bir çalışma sağlar. Tip MHX/E modellerinde elektronik devir sayısı ayarlaması vardır.

Teknik Bilgiler

Uzunluğu:	tak. 220 mm
Ağırlığı:	tak. 230 g
Mil boğazı:	ø 20 mm

Motor:

Devir sayısı (MHX):	20 000/dak.
Devir sayısı (MHX/E):	5 000 – 20 000/dak.
Voltaj:	12 den 18 V'a kadar
Enerji sarfıyatı:	tak. 40 W
Gürültü yayılımı:	≤ 70 dB (A)

Sırf kuru odalarda kullan im için



Makina'nın geri dönüşümünü ev artıkları üzerinden yapmayın.



Kullanımı

Takımların makinaya sıkılması, değiştirilmesi

Dikkat!

Takımları değiştirmeden önce kablo fişini çekin.

Makina çalıştığı sürece, asla sabitleme düğmesine (Fig. 2'de okla gösterilen) basmayın.

1. Manşonu 1 (Fig. 2) hafif döndürün ve bu esnada aynı zamanda sabitleme düğmesine, düğme yuvasına oturuncaya kadar basın.
2. Sıkma maşalarını açın ve kullanılan takımı değiştirin.

Kullanılan tüm takımları mümkün olan en kısa zamanda takın ve sıkın. Uzun bağlanan miller kolay eğilir ve dairesel hareketin bozulmasına sebebiyet verir.

Makinanın elektrik şebekesine bağlanması

Sadece en düşük 1 Amper gücünde bir adaptör kullanın.

1. Kutuplama emniyeti olan fişi adaptöre sokun.

Aşırı yüklenmede (zorlamada) XENOX - Adaptörü otomatik olarak devreyi kesecektir. Kablo fişini çekip çıkarın ve adaptörü birkaç dakika soğumaya bırakın.

Makina ile çalışma

Lütfen kullanılan takımların seviyat esnasında sterilise edilmediğini aklınızdan çıkarmayın. Makinayı kullanmaya başlamadan önce, kullandığınız takımları sterilize edin ve steril olarak muhafaza edin. Gözlüksüz çalışmayın. Hasarlı taşlama diskleri veya mili eğilmiş disklerle çalışmayın.

2. Makinayı, 1 veya 4 (Fig. 1) şalterine basarak çalıştırın ve devir sayısını işe uygun olarak düğmeden 1 (sadece MHX/E'lerde) ayarlayın.

Açıklama:

Yüksek taşlama gücüne, yüksek baskı gücü uygulayarak değil, bilakis doğru ve müsavi devir sayısı ile erişebilirsiniz.

Küçük frezeler / taşlama milleri = Yüksek devir sayısı,

Büyük frezeler / taşlama milleri = Düşük devir sayısı.

3. Fig. 3'te XENOX EI Motoru için iki tipik elle tutma konumu gösterilmiştir. Uca takılan döner takımın kontrolü bir şekilde hareketini sağlamak için, çalışma esnasında makinayı sıkı olarak tutmaya dikkat edin. Bu esnada havalandırma kanalını kapatmayın.
4. Makinanın aşırı ısınması halinde, stop edin ve soğuması için birkaç dakika bekleyin. Elektronik devir sayısı ayarı, sadece stabilize olmayan adaptörlere bağlantı yapıldığında (Örneğin; tüm XENOX - Adaptörlerde) fonksiyonunu yerine getirir. Akü'ye bağlandığında makina maksimum devir sayısı ile çalışır.

AB-Uygunluk belgesi

Tek sorumlu olarak, bu ürünün aşağıdaki AB-yönetmelikleri ile uyumlu olduklarını açıklarız:

EU-EMV-Normları 89/336/Avrupa

Ekonomik Birliği:
DIN EN 55014-1 / 09.2002
DIN EN 55014-2 / 08.2002
DIN EN 61000-3-2 / 12.2001
DIN EN 61000-3-3 / 05.2001

AB-Makine normları 98/37/Avrupa

Ekonomik Birliği:
DIN EN 55144-1 / 11.1999

EU-Alçak gerilim normları 73/23/EWG ve 93/68/EWG:

DIN EN 61558-1 / 07.1998
DIN EN 61558-1 A1 / 11.1998
DIN EN 61588-2-6 / 07.1998

Tarih: 26.08.04

Jörg Wagner

PROXXON S.A.

Makine emniyeti bölümü

chriftlich beim PROXXON Zentralservice bestellen
(Rückseite der Anleitung)

andstück MHX/E und MHX

Benennung

Überwurfmutter für Spannzangen (Zubehör)

Spannzange (Zubehör)

Überwurfmutter für Gehäuse

Sicherungsring

Kugellager

Arbeitswelle

Wellenarretierung

Auflagenoppen

Linke Gehäusehälfte

Rechte Gehäusehälfte

Gehäuseschraube

Gewindestift

Lüfter

Motor

Zuleitung mit Tülle und Stecker

Gerätebügel

Gehäusekappe

Geräteschalter

Bedienungsanleitung

Bezeichnung für MHX/E

- 64 Regelung
- 65 Gehäusekappe
- 68 Regelknopf

